



MOTORE MARINO
ENTROBORDO

30HPE

Modelli:

30HPE 270 - 30HPE 250

30HPE 225 - 30HPE 180

Il motore 30HPE di FNM[®] è basato sul collaudato motore 30 FTP 4 cilindri Common Rail. Questo Motore Marino Entrobordo utilizza un sistema di iniezione common-rail controllato elettronicamente da una ECU (Electronic Control Unit) ed espressamente configurata per questa unità. Il risultato è un'unità propulsiva con un alto rapporto potenza / cilindrata.

Ingombri | FNM 30HPE con invertitore TM485A

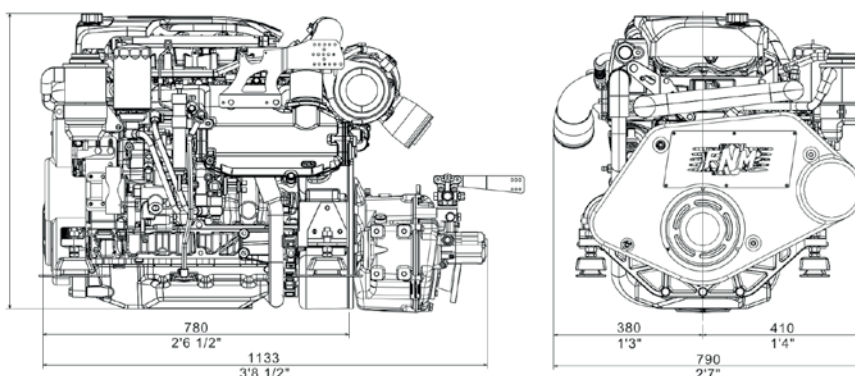

Dati tecnici

Modello motore	30 HPE 270	30 HPE 250	30 HPE 225	30 HPE 180
Potenza Max	198,5 kW 270 HP 4100 rpm	184 kW 250 HP 4100 rpm	165 kW 225 HP 4100 rpm	132 kW 180 HP 3800 rpm
Coppia Max	560 Nm 2600 rpm	553 Nm 2600 rpm	520 Nm 2300 rpm	N.D.
Numero di cilindri	4 in linea			
Cilindrata [l] - (cc)	3 - 2.988			
Alesaggio/Corsa [mm] - (in)	[95,8x104] - (3,77x4,09)			
Peso a secco (solo motore) [kg]	330			
Raffreddamento	Acqua			
Combustione	Iniezione diretta Common Rail			
Aspirazione	Sovralimentato ed interrefrigerato			
Conformità per le emissioni	Directive 2013/53/UE			

Dati tecnici secondo ISO8665; carburante a norma EN590. Combustibili reperibili in commercio potrebbero discostarsi da questa specifica, influenzando la potenza del motore ed i consumi. Tolleranza di produzione entro il 5% (sulla potenza). Non tutti i modelli prodotti o l'equipaggiamento standard e gli accessori sono disponibili in tutti i paesi.

Trasmissioni

INVERTITORI ANGOLATI

- TM880A (10°): R. 1,53:1, 2,08:1, 2,60:1
- TM485A (8°): R. 1,51:1, 2,09:1, 2,4:1

INVERTITORI V-DRIVE

- ZF68-IV (12°): R. 1,29:1, 1,56:1, 1,75:1, 1,99:1 2,48:1

INVERTITORI IN LINEA E COASSIALI

- ZF68 (in line): R. 1,26:1, 1,51:1, 1,75:1, 1,93:1, 2,48:1, 2,78:1

Dotazione tecnica di serie

BASAMENTO E TESTATA

- Basamento in ghisa
- Testata dei cilindri in alluminio
- Tecnologia a 4 valvole per cilindro con punteria idraulica
- Doppi alberi a camme in testa
- Disponibilità di parti e manutenzione di classe automobilistica
- Distribuzione a catena

SUPPORTI MOTORE

- Supporti antivibranti flessibili

SISTEMA LUBRIFICANTE

- Filtro olio facilmente sostituibile
- Separatore vapori olio facilmente manutenibile, posizionato sulla sommità del motore
- Tecnologia a doppia filtrazione vapori olio
- Raffreddamento integrato a refrigerante motore

IMPIANTO CARBURANTE

- Impianto iniezione common rail
- Centralina controllo motore proprietaria CMD
- Filtro gasolio con separatore acqua e allarme

SISTEMA ASPIRAZIONE E SCARICO

- Filtro aria
- Vapori olio ventilati in aspirazione
- Gomito di scarico a seconda dell'applicazione
- Turbocompressore raffreddato a refrigerante
- Intercooler raffreddato ad acqua mare

SISTEMA DI RAFFREDDAMENTO

- Raffreddamento del collettore di scarico e della turbina
- Raffreddamento regolato termostaticamente ad acqua mare
- Unità di scambio termico che integra collettore di scarico, termostato, scambiatore e vaschetta
- Girante acqua mare facilmente accessibile

IMPIANTO ELETTRICO

- Impianto elettrico standard 12V a due poli
- Motorino di avviamento 12V - 1.8kW
- Alternatore 12V - 140A
- Pulsante di stop di emergenza sulla ECU motore
- Strumento CANBUS con prolunga 8m e visualizzazione digitale delle informazioni motore

Accessori

- Monoleva o bileva elettronica CANBUS
- Kit tubazione per riscaldamento
- Prolunga quadro di varie lunghezze
- Secondo pannello per installazioni flybridge
- Filtri 'RACOR' e Mediterraneo
- Trolling Valve
- Presa di forza aggiuntiva (ISO4183 Z/SPZ)
- Pompa idroguida
- Kit compatibilità NMEA2000
- Vasta selezione di strumenti addizionali

Curve di prestazione

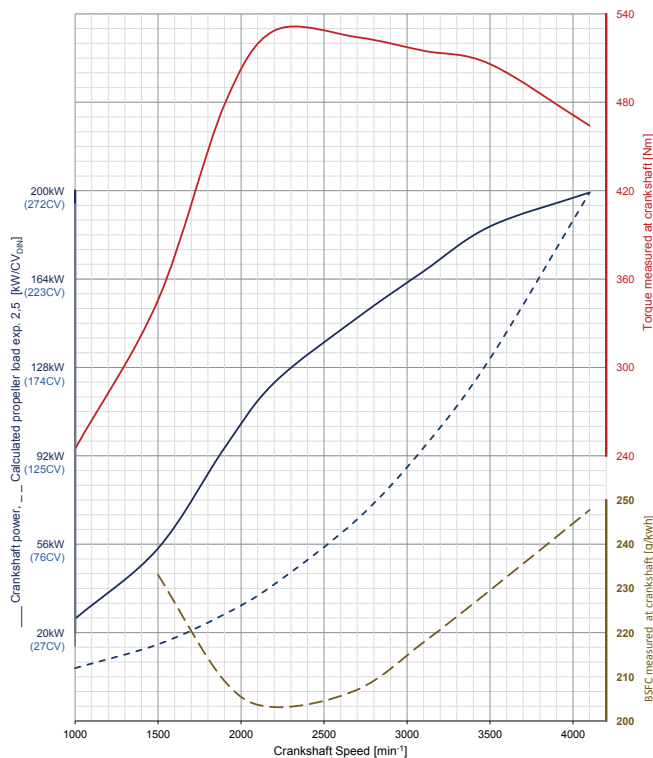

Riferito al 30HPE 270

Quadro strumenti CANBUS

Il display TFT da 5" è ad alta luminosità, con touchscreen e ha un'interfaccia molto semplice e intuitiva.

- Acquisizione dati motore con interfaccia CANBUS J1939
- Acquisizione dati da sensori tradizionali: per un massimo di otto ingressi analogici, cinque ingressi digitali ed un ingresso in frequenza
- Acquisizione dati navigazione con interfaccia NMEA0183
- Fino a cinque uscite di comando relè per segnali e semplici attivazioni
- Monitoraggio dell'allarme secondo standard approvati di sicurezza
- Regolazione automatica della luminosità e modalità grafica giorno e notte
- Connettività locale USB per aggiornamento firmware e configurazione

L'unità viene fornita già programmata e pronta per funzionare.

